

Návod k použití DP PP10

Důležité poznámky

- Tento produkt by měli používat pouze vyškolení a autorizovaní pracovníci.
- Při prvním přijetí AutoStand Plus je třeba nasadit pneumatiky. Nasuňte každou pneumatiku přes každou nápravu, nasadte podložku, vložte závlačku a pomocí kleští ohněte konce závlačky, abyste zabránili jejímu vypadnutí.
- K servisu tohoto produktu používejte pouze originální díly.
- Nemanévrujte na strmých površích; používejte pouze na stabilních, rovných plochách.
- Ujistěte se, že se kola během nakládání nedotýkají země.
- Buďte opatrní v silném dešti, sněhu nebo vlhkém prostředí.

Než začnete

- Proveďte vizuální kontrolu AutoStand Plus, zda nevykazuje zjevné problémy s údržbou.
- Při pohybu v oblasti nakládací rampy buďte opatrní, abyste se ujistili, že je bezpečný.
- Používejte vhodné osobní ochranné prostředky, jako jsou rukavice, ochranné brýle, bezpečnostní vesta, ochrana sluchu a ochranná obuv.

Krok 1:

Umístěte AutoStand Plus pod přední část přívěsu na střed z obou stran a zajistěte, aby byl stojan umístěn přibližně ve středu přívěsu, 3 palce (8 cm) až 6 palců (16 cm) hluboko pod přední částí.

Krok 2:

Stoupněte si na nožní desku a pevně zatlačte. Uvolníte tlak na pojistný kolíkový mechanismus. To vám umožní uvolnit pružinový zamykací mechanismus.

Krok 3:

Pro uvolnění pružinového předpětí zamykacího mechanismu; zatlačte na ruční páku vpřed a zároveň tlačte na nožní desku. To umožní AutoStand Plus zvednout se na spodní stranu přívěsu.

Krok 4:

Jakmile AutoStand Plus dosáhne spodní strany přívěsu, zatáhněte za ruční páku a zajistěte jednotku na místě.

Poznámka: Možná budete muset stoupnout na podložku, abyste našli nejbližší otvor pro pojistný kolík.

Krok 5:

Ujistěte se, že je AutoStand Plus co nejbližší spodní straně přívěsu, jak je to možné. V některých případech bude malá mezera mezi horní částí stojanu a spodní stranou přívěsu.

Krok 6:

Ujistěte se, že je AutoStand Plus správně uzamčen pozici, aby se zabránilo možnému zranění osob nebo poškození zařízení. Pojistný kolík by měl být zcela zasunut skrz středový stožár stojanu. Pokud kolík není zcela zasunutý, opakujte kroky 3-5.

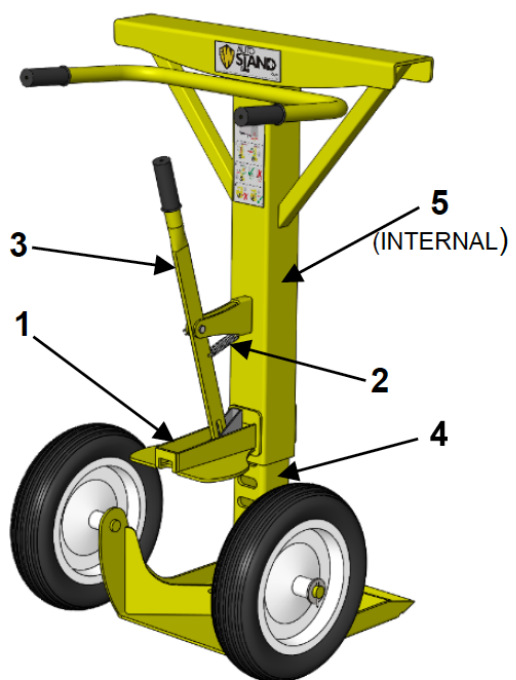

Pokyny k demontáži/instalaci plynového rázu

Krok 1:

Umístěte bezpečnostní varování a zataraste pracovní oblast, aby se zabránilo neoprávněnému použití oblasti během provádění servisních prací.

Krok 2:

Ujistěte se, že je stojan ve svislé svislé poloze. Odstraňte a uložte pojistný kolík. Nechte stojan zvednout se do maximální zvednuté polohy (tak vysoko, jak se jednotka dostane).

Krok 3:

Najděte šroub horního kanálu pro plynový tlumič (umístěný pod sestavou horního kanálu). Pomocí 14mm (nebo 9/16") hlubokého nástrčného klíče a ráčny na hlavě šroubu a 14mm (nebo 9/16") hlubokého nástrčného klíče na matici zcela povolte sestavu. Odstraňte matici a šroub (uschovejte pro opětovné použití).

Krok 4:

Pomocí vysokozdvížného vozíku (doporučeno) nebo 2 osob (jeden na každé straně) zvedněte sestavu horního kanálu ze sestavy spodní trubky. Umístěte sestavu horního kanálu na bezpečné místo pro pozdější opětovné použití.

Krok 5:

Najděte sestavu spodní matice a šroubu pro plynový tlumič (umístěná uprostřed sestavy spodní trubky). Pomocí 14mm (nebo 9/16") hlubokého nástrčného klíče a ráčny na hlavě šroubu a 14mm (nebo 9/16") hlubokého nástrčného klíče na matici zcela povolte sestavu. Odstraňte sestavu matice a šroubu (uschovejte pro opětovné použití).

Krok 6:

Odstraňte plynový díl.

Krok 7:

Nyní jste připraveni vyměnit plynový tlumič.

Pomocí stejné matice a šroubu, které byly odstraněny v krocích 3 a 5 z původního plynového rázu, umístěte očko plynového rázu mezi držák plynového rázu na sestavě spodní trubky. Stříbrná část plynového rázu by měla směřovat dolů. Pomocí prstů protáhněte šroub držákem plynového tlumiče a očkem plynového tlumiče a umístěte matici na opačnou stranu. Pomocí 14mm (nebo 9/16") hluboké nástrčky a ráčny na hlavě šroubu a 14mm (nebo 9/16") hluboké nástrčky a ráčny na matici utáhněte sestavu dohromady.

Krok 8:

Pomocí vysokozdvížného vozíku (doporučeno) nebo 2 osob (jeden na každé straně) zvedněte sestavu horního kanálu přes sestavu spodní trubky a pomalu spouštějte. Ujistěte se, že jste zarovnali držák plynového rázu s okem na plynovém tlumiči.

Krok 9:

Pomocí prstů protáhněte šroub držákem plynového tlumiče a očkem plynového tlumiče a umístěte matici na opačnou stranu.

Krok 10:

Pomocí 14mm (nebo 9/16") hluboké nástrčky a ráčny na hlavě šroubu a 14mm (nebo 9/16") hluboké nástrčky a ráčny na matici utáhněte sestavu dohromady.

Poznámka: Neutahujte příliš.

Krok 11:

Vyměňte pojistný kolík. Vyzkoušejte jednotku tak, že stoupnete na podložku a zajistíte, že se jednotka volně pohybuje nahoru a dolů (spouštění a stoupání).

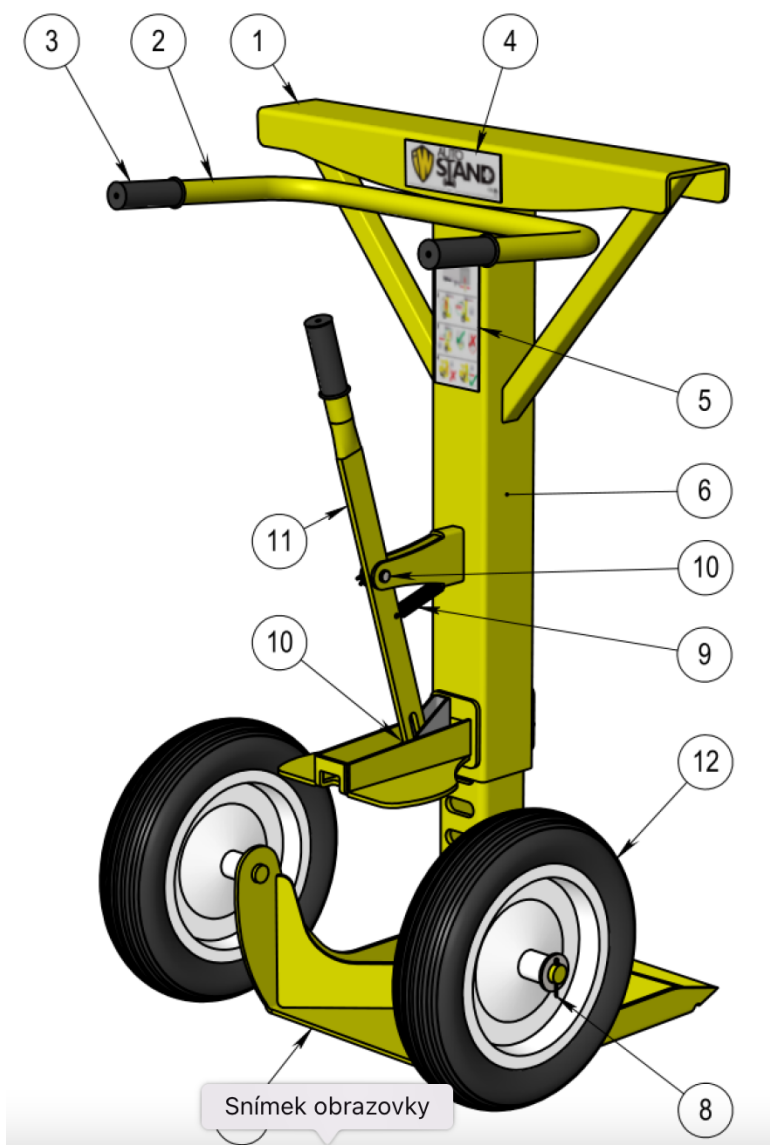

- 1 - Sestava horní trubky a kanálu vč. držák pákového mechanismu, řídítka a nožní pedál
- 2 - Řídítka, s rukojetí (nutno svařit na místě)
- 3 - Úchyty na řídítka o průměru 1-1/4" (dva na každém řídítku, jeden na páce)
- 4 - Auto-Stand Plus štítek Top Channel
- 5 - Návod k použití Auto-Stand Plus
- 6 - Plynový tlumič s maticí a šroubem (vnitřní) XP6679 (vnitřní)
- 7 - Sestava přední úhlové základní desky a spodní trubky
- 8 - Závlačka nápravy 3/16 x 2" s podložkou vnějšího průměru 1,750".
- 9 - Zatahovací pružina pákového mechanismu
- 10 - Čep vidlice (pro pákový mechanismus nahoře a dole)
- 11 - Pákový mechanismus (včetně pojistného kolíku)
- 12 - 16" stojan na přívěs, pneumatika bílá



Před každým použitím:

Měla by být provedena vizuální kontrola provádí před každým použitím.

Hledejte nějaké ohnuté části (tj. rukojeti, horní kryt, nápravy), zkontrolujte pro případné zlomené svary a ujistěte se, že je přítomen pojistný kolík.

Měsíční:

Vložení pojistného kolíku skrz stožár. Pin se musí volně pohybovat dovnitř a ze stožáru pomocí pákového mechanismu a být odpružený do stěžně.

1. Vyčistěte kolík a kanál, do kterého se zasouvá.
2. Nastříkejte špendlík silikonovým sprejem. Nepoužívejte těžké oleje popř tuk, který zachytí nečistoty.
3. Zkontrolujte, zda je pružina správně upevněna a zda funguje objednat.
4. Zkontrolujte, zda je rukojeť páky správně upevněna a je zasunutá pracovní řád.
5. V případě potřeby vyměňte nebo opravte díly.

Funkce držení nahoru a dolů. Mělo by se zvýšit automaticky při zamykání, čep je vytažen a spuštěn po sešlápnutím nožního pedálu.

1. Zvedněte jednotku nahoru, vyčistěte a znovu namažte spodní část úsek stožáru.
2. Zkontrolujte vnitřní plynový šok.
3. V případě potřeby vyměňte nebo opravte díly.

Ohnutý nebo poškozený horní kanál: V případě potřeby vyměňte nebo opravte.

Ohnuté, poškozené nebo chybějící říditka, kritické upevňovací prvky, pneumatiky atd.

V případě potřeby vyměňte nebo opravte.

Každých 90 dní:

Zkontrolujte, zda nejsou ohnuté, poškozené popř chybí říditka, spojovací materiál, rukojeti, pneumatiky, štítky, atd.

1. Zkontrolujte, zda všechny pohyblivé části fungují hladce.
2. Očistěte štítky, aby byly pokyny jasné a viditelné.
3. V případě potřeby vyměňte nebo opravte.