

TECHNICKÝ LIST



Ochranný nárazník sloupu s vysokou odolností, 90 × 50 - COPRO - DPP 36 095

VLASTNOSTI:

Materiál:	REFLEX
Barva:	žlutá
Barva RAL:	RAL 1018
Vhodné použití:	vnitřní i venkovní prostory
Rozměry výrobku:	104 × 64 × 14 cm
Výška zábrany:	14 cm
Rozměry sloupu:	75 × 35 cm
Do potravinářství:	ANO
Teplotní odolnost:	- 10 °C až 50 °C
Hmotnost:	12,2 kg
Manipulační technika:	elektrický vozík
Max. síla nárazu:	2400 J
Nárazová odolnost:	★★☆☆ - vysoká
Montážní materiál součástí balení:	ANO
Značka:	M.P.M.

POPIS VÝROBKU:

Ochranný nárazník sloupu je vyroben z **pevného a zároveň pružného materiálu**, který je chemicky i mechanicky odolný, nenasákavý a samozhášlivý. Výrazná **žlutá barva** zvyšuje viditelnost a tím i **bezpečnost** na pracovišti. Pro zajištění maximální ochrany je nutné umístit nárazník dále od sloupu, aby byla možnost absorbovat nárazovou sílu. Kotvicí materiál je součástí dodávky.

SPECIFIKACE MATERIÁLU:

Materiál REFLEX je technický polymer zpracovaný technologií extrudací - vytlačováním, která zajišťuje **nejlepší poměr pružnosti, absorpce nárazu a odolnosti nárazu i oděru**. Sám o sobě má REFLEX dlouhou životnost. Jeho životnost pak ještě prodloužíte pravidelným čištěním, ke kterému stačí voda a utěrka. Povrch je **hladký, a proto na něm neulpívají nečistoty**. Hlavní výhody:

- absorpce nárazů,
- netoxický - vhodný do potravinářství,
- odolný poškrábání,
- třída hořlavosti VO - je samozhášivý,
- jednoduché čištění,
- UV stabilita,
- odolný povětrnostním vlivům, vodě, solným roztokům, benzínu, oleji, alkoholu, kyselinám, mikroorganismům a plísním.

VÝHODY:

- jednoduchá montáž - bez nutnosti použití nářadí
- modulový systém - složte si zábranu na míru
- snadná údržba - k čištění stačí voda
- jasně viditelná barva - přispívá k bezpečnosti
- UV stabilní materiál

POUŽITÍ:

Praktická ochranná bariéra pomáhá předcházet nehodám a kolizím. Vymezuje prostor pohybu běžné manipulační techniky, a tím chrání před poškozením ji i vaše zařízení. Slouží k ochraně sloupů nebo vybavení ve skladech, distribučních centrech a výrobních halách.

DOPORUČENÍ:

Pokud potřebujete ukotvit zábranu do asfaltu, je nutné vytvořit betonovou základnu o rozměru 40 × 40 cm a poté pokračovat dle montážního návodu.

ODOLNOST PŘI NÁRAZU:



SCHÉMA:



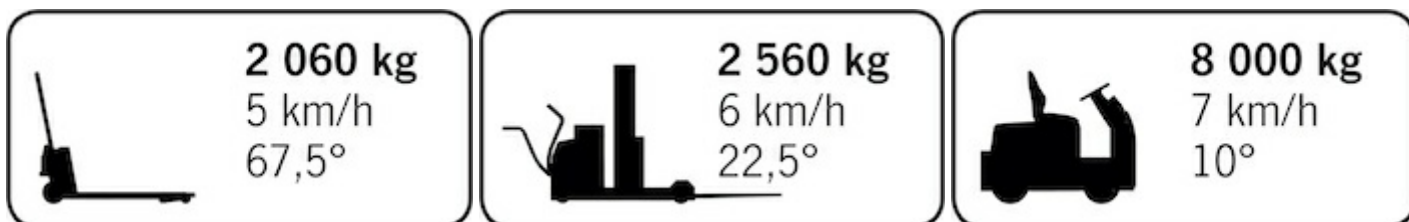
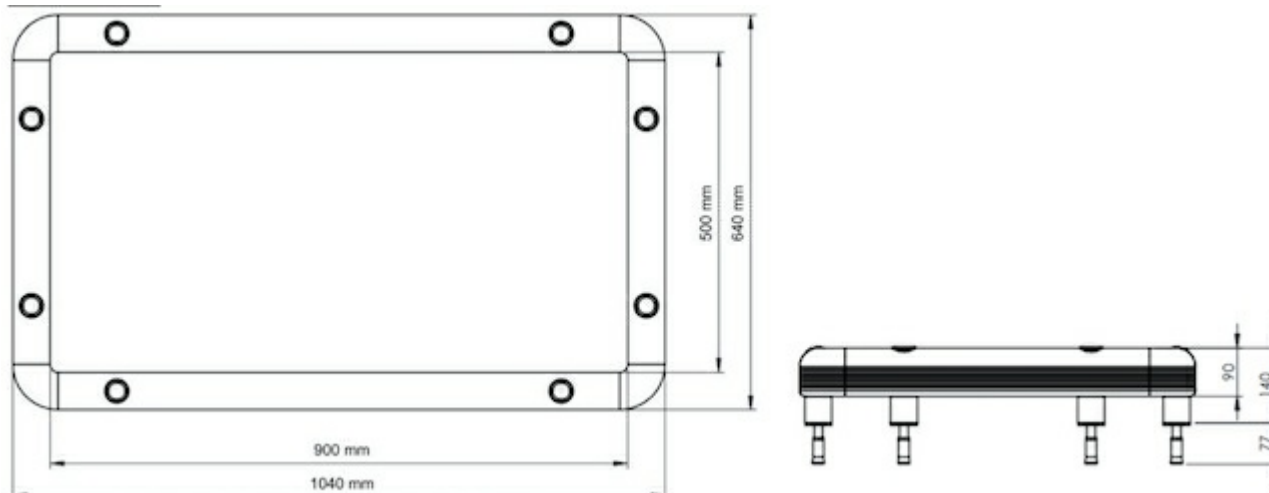

NÁVOD K POUŽITÍ:

Montáž

- Montáž je doporučeno provést podle montážního návodu.
- Ocelové kotvy tyčí pro instalaci nárazníku jsou součástí standardní dodávky. Dále je nutné použít chemické kotvy.
- Chemická kotva pro uchycení k podlaze není součástí standardní dodávky. Lze použít chemickou kotvu Pattex CF 850.
- Je nutné vyvrtat otvory o průměru 16 mm a hloubce 95 mm.
- Otvory pak vyplňte lepidlem a vložte ocelové kotvy.
- Po vytvrzení je možné nárazník přišroubovat.

Čištění

- Nárazník je možné omývat vodou s přídavkem detergentu.
- Více zašpiněná místa lze velmi šetrně čistit pomocí jemných abrazivních čisticích prostředků.

Kontrola

- Je doporučeno provádět pravidelné kontroly plastových součástí, aby byla včas rozpoznána poškozená místa.

Opravy

- Pokud dojde k vážnému poškození plastových částí, je doporučena výměna těchto částí za nové.

V Praze dne 11. 7. 2023